

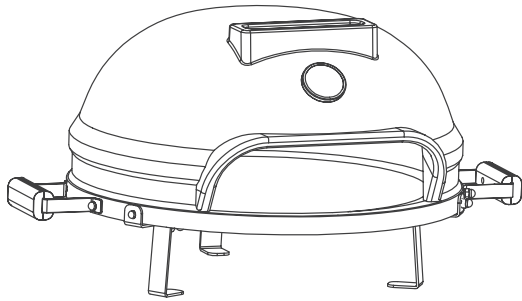

GEBRUIKSHANDLEIDING
USER MANUAL



**MAXIMA CERAMIC
PIZZA OVEN 21"**

Model: 09378030

READ THIS USER MANUAL CAREFULLY BEFORE USING
LEES VOOR GEBRUIK DEZE HANDLEIDING AANDACHTIG DOOR



TABLE OF CONTENTS

Introduction	3
Specifications	3
Parts List	3
Features	4
General Safety Guidelines.....	5
First Time Use	5
Installation	6
Operation.....	7
Cleaning and Maintenance.....	7
Storage	8
Discarding	8
Guarantee.....	8

INTRODUCTION

Thank you for purchasing this Maxima product. To ensure optimal and safe use, please read these instructions completely before attempting to install or use this product

All Maxima products are manufactured with great care and are CE certified. As a result, our products meet the legal requirements within the European Union with regard to safety, health and the environment. In addition, our products are tested and inspected prior to shipment to ensure product quality and safety.

At Maxima we are very proud of our products and are completely committed to providing you with the best products and service possible. Your satisfaction is our number one priority.

We trust you will enjoy using this product and Thank You for choosing Maxima Kitchen Equipment as your supplier. We hope you will consider Maxima for your future purchases.

SPECIFICATIONS

Product: MAXIMA CERAMIC PIZZA OVEN 21 INCH

Model	Dimensions (mm)	Weight (kg)	Ø Main body (mm/in)	Ø Pizza Stone (mm/in)	Opening (mm)
09378030	H365 x W550 x D705	27	533/21	338/13.3	350x130

PARTS LIST

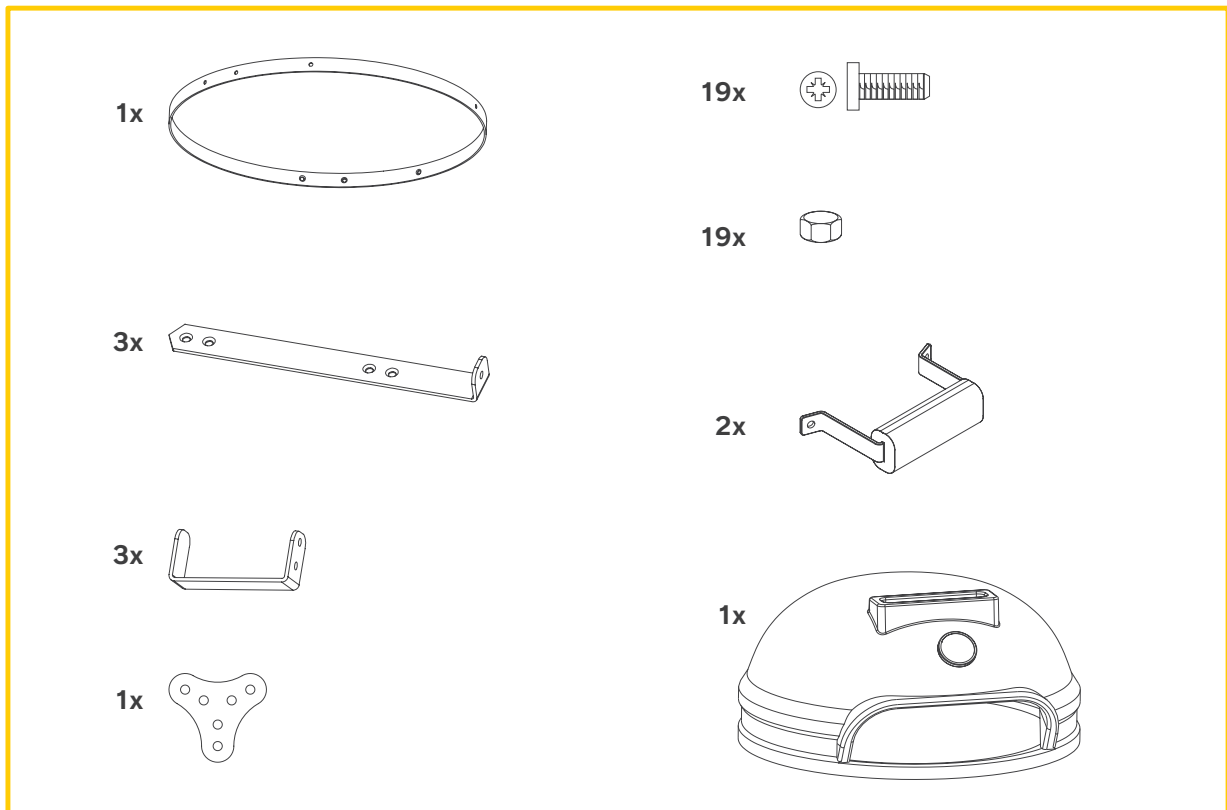

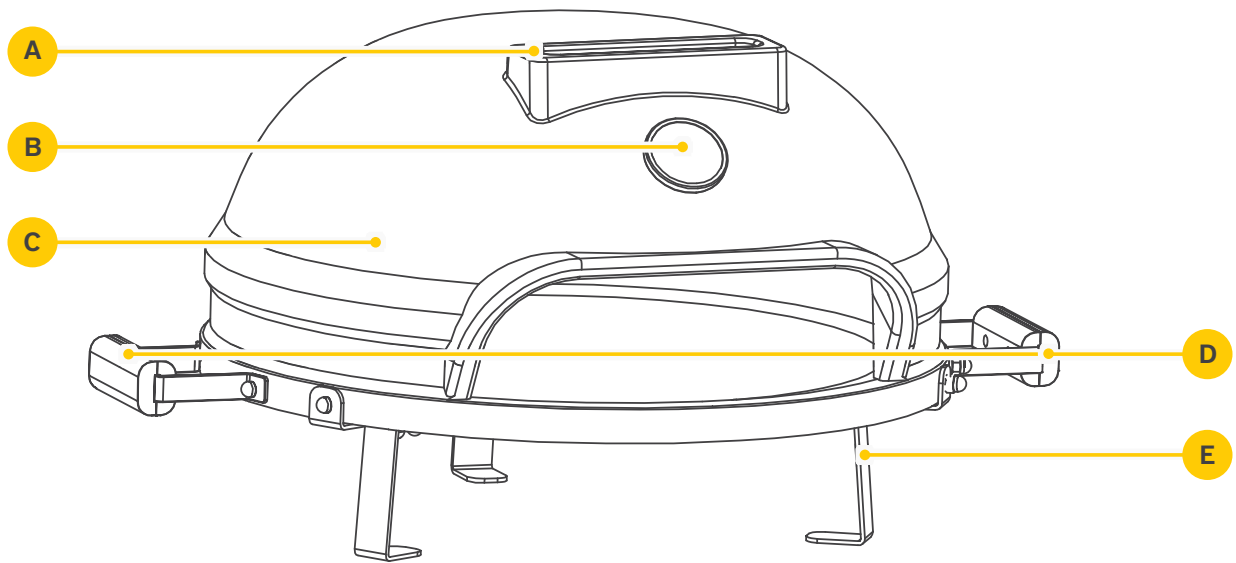

FEATURES

- A** Top Exhaust
- B** Thermometer
- C** Mullite Main Body
(resistant to 1000°C)
- D** Bamboo Handles
- E** Coated Steel Chassis

GENERAL SAFETY GUIDELINES

This machine may only be used for the purpose for which it was designed and intended. The manufacturer and supplier are not liable for any damage caused by incorrect operation and improper use.

- This appliance may only be used by an adult who has read and fully understands this manual. It must not be used (without supervision) by children or persons with reduced physical, sensory or mental capabilities.

 This appliance is for outdoor use only.

 Danger of carbon monoxide poisoning. Never use in confined or closed spaces.

 Do not use this appliance under awnings, parasols or gazebos.

 Never light this appliance, let it smoulder or cool down indoors or in confined/closed spaces.

- Do not use this appliance on decking or any other flammable surfaces such as, for example; wood chips, dry grass or leaves.
- It is highly recommended to only use charcoal, briquettes or wood as fuel.
- Do not use petrol, white spirit, lighter fluid, alcohol, or similar substances to ignite or reignite the fire.

 The appliance may emit hot embers during use. Keep away from flammable materials, liquids and gases.

 This appliance will become very hot during use. Always wear protective gloves when handling.

- Do not use the appliance after it has fallen or is damaged in any other way. Have it checked and repaired first.
- Do not repair or modify the appliance yourself (unless instructed). This may void warranty or cause damage and hazardous situations.
- Do not move the appliance while in use. If you need to move it, make sure the fire is extinguished and that it has cooled down completely.
- Always keep an eye on the appliance when in use and never leave a burning fire unattended.
- Keep all packaging away from children and dispose of packaging in accordance with local, state and national regulations.

 Always follow the applicable food safety guidelines when preparing food.

FIRST TIME USE

- Unpack and inspect your product immediately after receipt. If there are any latent defects or damage to the machine then immediately contact your supplier. Save all packaging materials in case the machine needs to be returned or inspected by the freight carrier.
- Remove any protective film from all surfaces (if applicable).
- Read this instruction manual completely before attempting to install and operate this appliance. When in doubt, contact your supplier.
- Before using the appliance for the first time, it is recommended to properly clean it (view chapter "Cleaning and Maintenance").

INSTALLATION



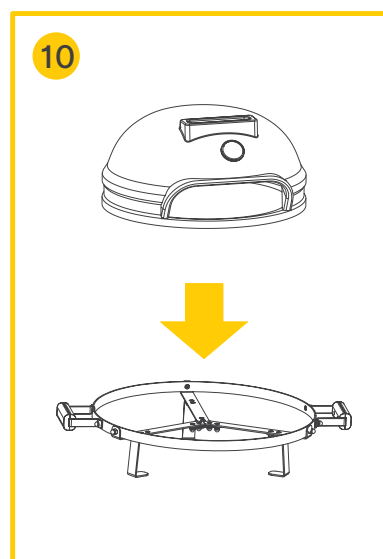
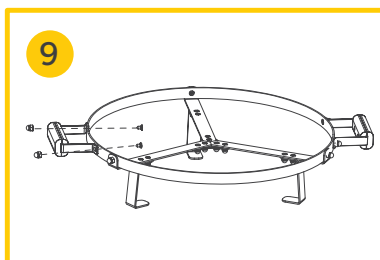
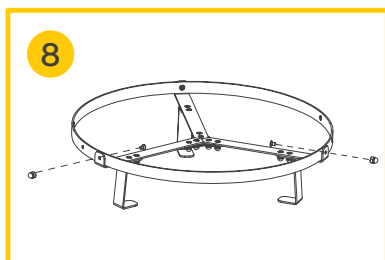
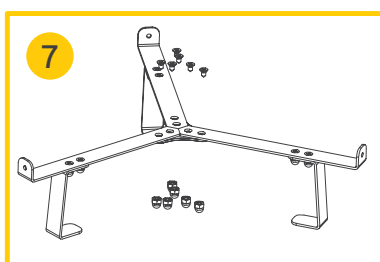
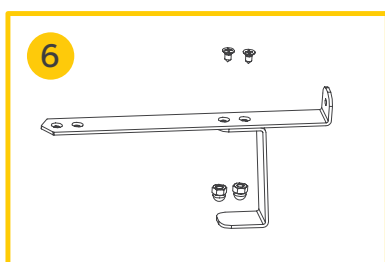

- 1 The appliance must be positioned on a flat, stable, heat resistant and non-flammable surface.
- 2 When positioning the appliance, maintain at least 1 meter (3 foot) distance from walls or other objects for safety and ease of use.
- 3 Position the appliance in such a way that smoke and heat can easily and safely dissipate.
- 4 During assembly only loosely tighten the bolts at first, then fully tighten when assembly is complete. Do not over tighten the bolts, this may cause damage to the appliance or bolts.
- 5 Install the required parts & accessories.
- 6 Assemble the three legs using the supplied brackets, bolts & nuts (2x).
- 7 Fix the legs together using the X bracket and more bolts & nuts (4x) to create the chassis.
- 8 Mount the brace ring to the chassis.
- 9 Attach the handles to the brace ring.
- 10 Place the oven on-top of the chassis.



OPERATION

- 1 Make sure the appliance is assembled correctly and positioned in a safe location.
 - 2 Place a pile of charcoal, briquettes or wood and some firelighters in the back of the cooking chamber and light them using a long safety match or extended lighter.
 - 3 Wait for the oven to reach the desired temperature and place the pizza inside the oven while making sure it does not touch the burning or smouldering fire.
 - 4 Turn the pizza around if necessary and remove when cooked as desired using a pizza peel.
 - 5 After use, let the fire and coals extinguish naturally.
-  Do not use water to extinguish the fire or coals, this can cause damage to the ceramics.
- 6 Clean the appliance after use (see chapter "Cleaning and Maintenance").

CLEANING AND MAINTENANCE

- Major maintenance and repairs should only be done by a certified technician.
-  Before cleaning or maintenance, always make sure the fire is extinguished and the appliance has cooled down completely.
- Check and tighten the bolts and bands after first use. The heat will cause them to expand after which they may become a bit loose. Check again at least two times a year.
-  Never use aggressive cleaning agents or abrasives. Do not use solvents or petrol based cleaning agents. Some cleaning agents may leave harmful residues or cause damage to the machine. Use a mild and food-safe cleaning product instead.
-  Do not use any scourer and sharp or pointed objects during cleaning, this may cause damage to the appliance.
- Never hose down the machine or immerse it in water or any other liquid. Do not use a steamer to clean the appliance.
 - The pizza oven is "self-cleaning". Heating it at 260 °C for 30 minutes will scorch any residue left behind, after which it can be easily removed. If necessary, excess residues can be removed with a hard brush, and of course only after the device has cooled down completely.
-  Do not use water or any cleaning products to clean the inside. The inside wall is porous and absorbs liquids, this can cause the oven to crack.
- Wipe down the exterior using a damp cloth with a mild detergent.
 - After cleaning, always dry the appliance, parts and accessories using a soft cloth.

STORAGE

- Make sure all fire and smouldering is extinguished and the appliance has cooled down completely before storage.
- Clean the appliance properly.
- We recommend to store the device in a dry place. If the device is left outside, cover it with a suitable rain cover.

DISCARDING

- When discarding the appliance, do so in compliance with local, state and national regulations.

GUARANTEE

Thank you for using our products. Our company applies the terms as set out in our "Algemene Voorwaarden" and will provide service when you can provide a valid purchase invoice.

We provide a 12-month warranty from the date of purchase. During the warranty period, our company is responsible to deliver spare parts in case of; material defects, manufacturing defects or quality issues. However, only with correct use and use of original parts.

The following is not covered by warranty:

- 1 Damage due to transportation or incorrect installation and connection.
- 2 Component damage caused by incorrect electrical, gas or water connection.
- 3 Damage as a result of disassembly and/or modifications to the original machine without prior permission.
- 4 Damage as a result of misuse, poor cleaning or improper maintenance.
- 5 Damage as a result of fire, collapse, lightning strikes, flooding, power surges, vermin and other similar events.
- 6 Failure to read or follow the instructions as mentioned in the user manual.
- 7 Consumables and wearing parts.
- 8 An altered invoice or no invoice.



INHOUDSOPGAVE

Introductie.....	10
Specificaties.....	10
Onderdelen Lijst	10
Kenmerken	11
Algemene veiligheidsvoorschriften.....	12
Alvorens ingebruikname.....	12
Installatie.....	13
Bediening.....	14
Reiniging en onderhoud.....	14
Opslag.....	15
Afdanken.....	15
Garantie.....	15

INTRODUCTIE

Bedankt voor het aanschaffen van dit Maxima product. Deze instructies dienen volledig gelezen te worden voordat u dit product gaat installeren of gebruiken. Op deze manier kunt u optimaal en veilig van dit product gebruik maken.

Alle Maxima producten worden met grote zorgvuldigheid gefabriceerd en zijn CE gecertificeerd. Onze producten voldoen hierdoor, onder andere op het gebied van veiligheid, gezondheid en milieu, aan de wettelijke eisen binnen de Europese Unie. Daarnaast worden onze producten voor verzending getest en geïnspecteerd om productkwaliteit en -veiligheid te kunnen waarborgen.

Bij Maxima zijn wij erg trots op onze producten en zijn volledig geïnteresseerd om u van de beste producten en service te voorzien. Uw tevredenheid is onze eerste prioriteit.

We vertrouwen erop dat u dit product met plezier zult gebruiken en bedanken u voor uw keuze in Maxima Kitchen Equipment als uw leverancier. We hopen dat u Maxima zult overwegen voor uw toekomstige aankopen.

SPECIFICATIES

Product: MAXIMA KERAMISCHE PIZZAOVEN 21 INCH

Model	Afmetingen (mm)	Gewicht (kg)	Ø Behuizing (mm/in)	Ø Pizzasteen (mm/in)	Opening (mm)
09378030	H365 x W550 x D705	27	533/21	338/13.3	350x130

ONDERDELEN LIJST

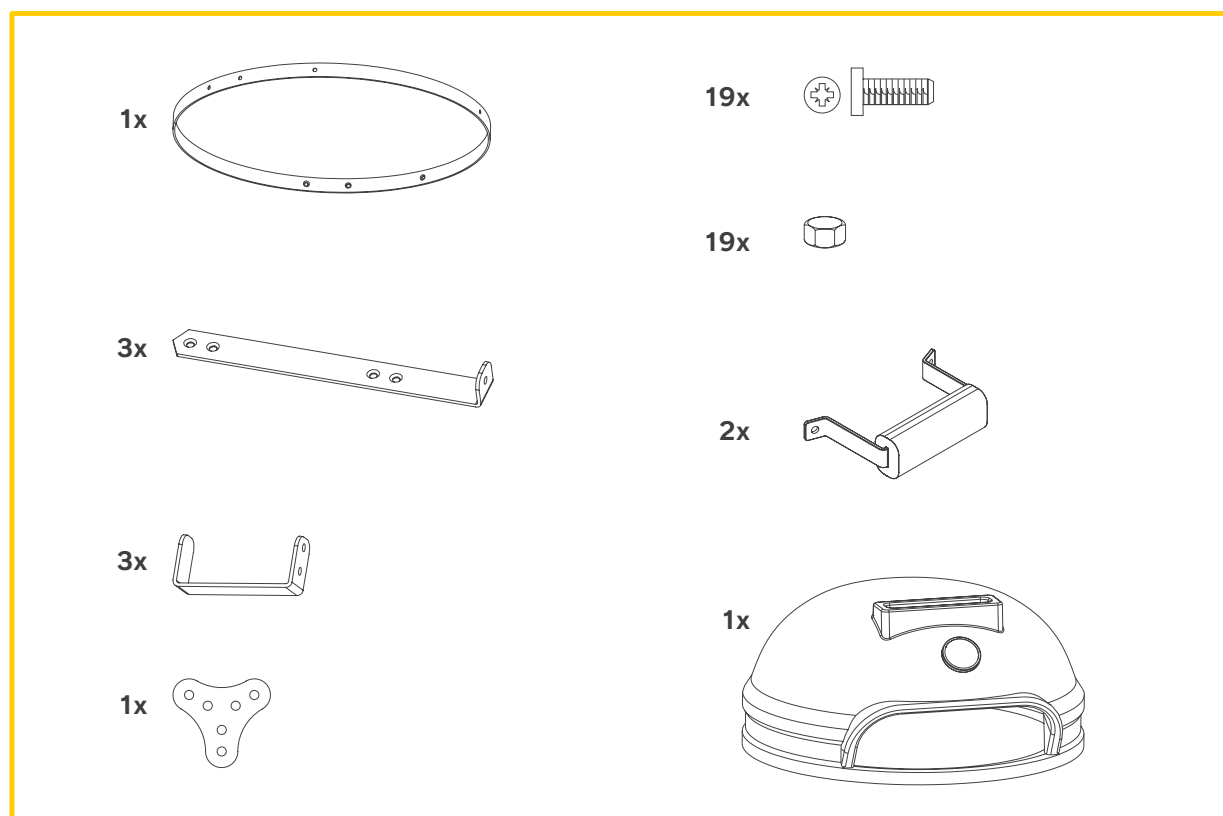

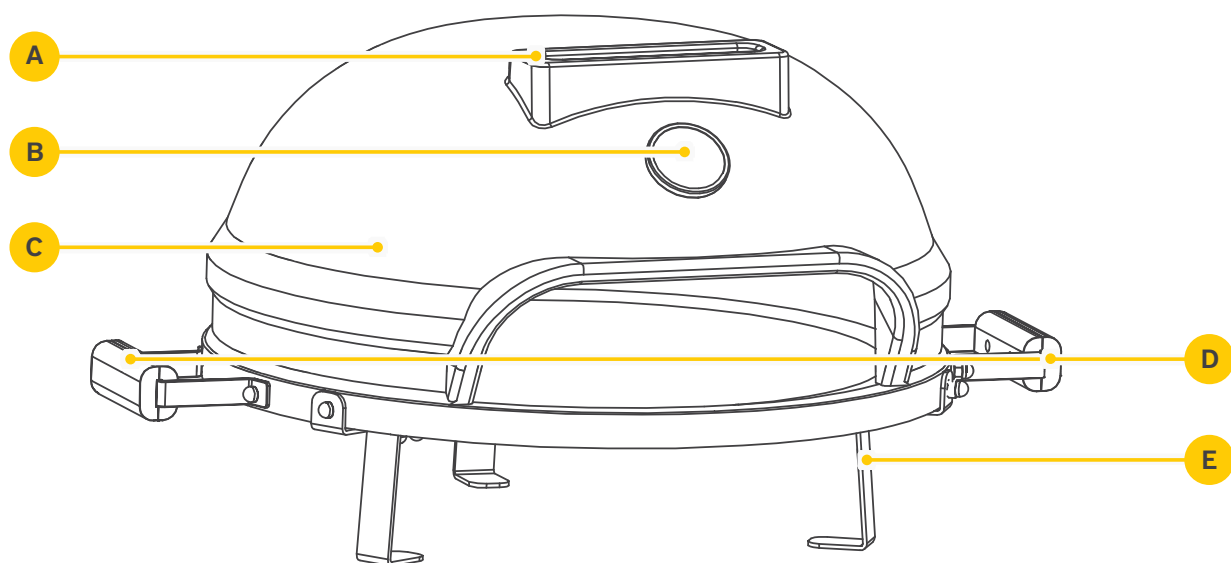

KENMERKEN

- A** Bovenuitlaat
- B** Thermometer
- C** Behuizing van Mulliet
(bestendig tot 1000 °C)
- D** Bamboe handgrepen
- E** Chassis van gecoat staal

VEILIGHEIDSVOORSCHRIFTEN

Dit apparaat mag alleen worden gebruikt voor het beoogde doel en waarvoor het is ontworpen. De fabrikant en leverancier aanvaarden geen enkele aansprakelijkheid voor schade als gevolg van onjuiste bediening en oneigenlijk gebruik.

- Dit apparaat mag alleen worden gebruikt door een volwassene die deze handleiding heeft gelezen en volledig begrijpt. Het mag niet (zonder toezicht) worden gebruikt door kinderen of personen met een verminderd fysiek, sensorisch of mentaal vermogen.

 Dit apparaat is uitsluitend bedoeld voor gebruik buitenshuis.

 Gevaar voor koolmonoxidevergiftiging. Nooit gebruiken in kleine of afgesloten ruimtes.

 Gebruik dit apparaat niet een luifel, parasol of tuinhuisje.

 Steek dit apparaat nooit binnenshuis aan en laat deze ook niet binnenshuis smeulen of afkoelen.

- Gebruik dit apparaat niet op terrasplanken of andere brandbare oppervlakken, zoals bijvoorbeeld; houtsnippers en droog gras of bladeren.
- Het wordt sterk aanbevolen om alleen houtskool, briketten of hout als brandstof te gebruiken.
- Gebruik geen benzine, terpentine, aanstekervloeistof, alcohol of soortgelijke stoffen om het vuur aan te steken of opnieuw aan te steken.

 Het apparaat kan tijdens gebruik hete sintels afgeven. Verwijderd houden van brandbare materialen, vloeistoffen en gassen.

 Dit apparaat wordt tijdens gebruik erg heet. Draag altijd beschermende handschoenen tijdens gebruik.

- Gebruik het apparaat niet nadat het is gevallen of op een andere manier is beschadigd. Laat hem vuist controleren en repareren.
- Repareer of modificeer het apparaat niet zelf (tenzij aangegeven). Dit kan de garantie ongeldig maken of schade en gevaarlijke situaties veroorzaken.
- Verplaats het apparaat niet tijdens gebruik. Als u het moet verplaatsen, zorg er dan voor dat het vuur gedoofd is en dat het volledig is afgekoeld.
- Houd het apparaat altijd in de gaten tijdens gebruik en laat een brandend vuur nooit onbeheerd achter.
- Houd alle verpakkingen uit de buurt van kinderen en voer de verpakking af in overeenstemming met de lokale, provinciale en nationale voorschriften.

 Volg altijd de geldende richtlijnen m.b.t. voedselveiligheid bij het bereiden van voedsel.

ALVORENS INGEBRUIKNAME

- Controleer of het apparaat niet beschadigd is. Neem in geval van beschadiging onmiddellijk contact op met uw leverancier en gebruik het apparaat niet. Bewaar al het verpakkingsmateriaal indien de machine geïnspecteerd of retour gestuurd moet worden.
- Verwijder alle beschermende folies van het apparaat (indien van toepassing).
- Lees aandachtig deze gebruikshandleiding voordat u de machine in gebruik neemt. Heeft u nog vragen, neem dan contact op met uw leverancier.
- U wordt geadviseerd het apparaat te reinigen alvorens ingebruikname (zie hoofdstuk "Reiniging & Onderhoud").

INSTALLATIE



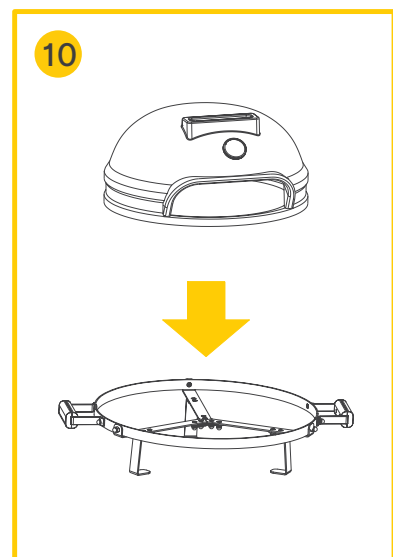
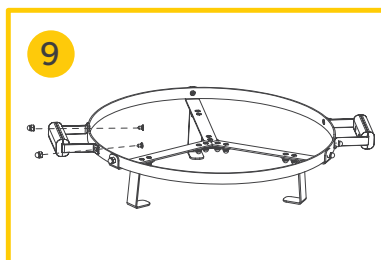
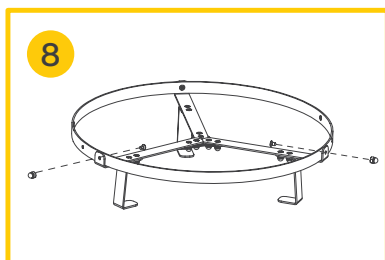
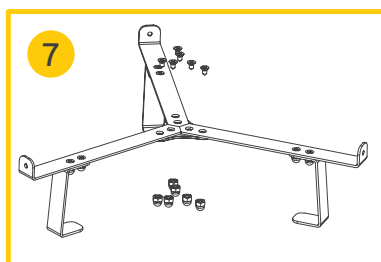
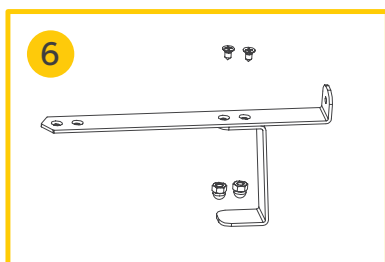

- 1 Het apparaat moet op een vlakke, stabiele, hittebestendige en niet-brandbare ondergrond worden geplaatst.
- 2 Houd bij het plaatsen van het apparaat ten minste 1 meter (3 voet) afstand van muren of andere objecten voor gebruiksgemak en veiligheid.
- 3 Plaats het apparaat zo dat rook en hitte gemakkelijk en veilig kunnen worden afgevoerd.
- 4 Draai tijdens de montage de bouten eerst losjes aan en draai ze daarna helemaal vast als de montage is voltooid. Draai de bouten niet te strak, dit kan schade aan het apparaat of de bouten veroorzaken.
- 5 Installeer de benodigde onderdelen en accessoires.
- 6 Monteer de drie poten met behulp van de meegeleverde beugels, bouten en moeren (2x).
- 7 Bevestig de poten aan elkaar met behulp van de X-beugel en meer bouten en moeren (4x) om het chassis te maken.
- 8 Monteer de beugelring op het chassis.
- 9 Bevestig de handgrepen aan de beugelring.
- 10 Plaats de oven bovenop het chassis.



BEDIENING

- 1 Zorg ervoor dat het apparaat correct is gemonteerd en op een veilige plek staat.
 - 2 Plaats een stapel houtskool, briketten of hout en enkele aanmaakblokjes achter in de kookkamer en steek ze aan met een lange veiligheidslucifer of een verlengde aansteker.
 - 3 Wacht tot de oven de gewenste temperatuur heeft bereikt en plaats de pizza in de oven. Zorg er hierbij voor dat de pizza het vuur of de smeulende kolen niet aanraakt.
 - 4 Draai de pizza eventueel tussentijds om met behulp van een pizzaschep en verwijder hem ook hiermee wanneer deze naar wens gegaard is.
 - 5 Laat na gebruik het vuur en de kolen op natuurlijke wijze doven
-  Gebruik geen water om het vuur of de kolen te doven, dit kan het keramiek beschadigen.
- 6 Maak het apparaat na gebruik schoon (zie hoofdstuk "Reiniging en Onderhoud").

REINIGING EN ONDERHOUD

- Groot onderhoud en reparaties mogen alleen worden uitgevoerd door een gediplomeerd vakman.
-  Zorg er altijd voor dat het vuur gedoofd is en het apparaat volledig is afgekoeld voordat u met schoonmaken of onderhoud begint..
- Controleer na het eerste gebruik de bouten en banden en draai ze eventueel aan. Door de hitte zetten deze uit en kunnen een beetje los gaan zitten. Controleer dit minstens twee keer per jaar opnieuw.
-  Gebruik nooit agressieve schoonmaakmiddelen of schuurmiddelen. Gebruik geen oplosmiddelen of reinigingsmiddelen op benzinebasis. Sommige reinigingsmiddelen kunnen schadelijke resten achterlaten of schade aan het toestel veroorzaken. Gebruik in plaats daarvan een mild en voedselveilig reinigingsmiddel.
-  Gebruik bij het schoonmaken geen schuurspons en scherpe of puntige voorwerpen, dit kan schade aan het toestel veroorzaken.
- Spuit de machine nooit af en dompel hem nooit onder in water of een andere vloeistof. Gebruik ook geen stoomreiniger om het apparaat schoon te maken.
 - De pizza oven is "zelfreinigend". Door deze voor 30 minuten op 260°C te verhitten verschroeien alle achtergebleven resten. Waarna deze eenvoudig verwijderd kunnen worden. Indien nodig, kunnen overtollige resten met een harde borstel worden losgemaakt, natuurlijk pas nadat het apparaat weer volledig is afgekoeld.
-  Gebruik geen water of andere reinigingsmiddelen om de binnenkant van de oven schoon te maken. De binnenwand is poreus en neemt vloeistoffen op, hierdoor kan de deze barsten.
- Veeg de buitenkant af met een vochtige doek met een mild reinigingsmiddel.
 - Droog het toestel, de onderdelen en accessoires na het schoonmaken altijd af met een zachte doek.

OPSLAG

- Zorg ervoor dat al het vuur en smeulen is gedoofd en dat het apparaat volledig is afgekoeld voordat u het opbergt.
- Maak het apparaat eerst goed schoon.
- We raden aan om het toestel op droge plaats te bewaren. Wanneer het toestel buiten blijft staan, dek het dan af met een geschikte regenhoes.

AFDANKEN

- Wanneer u het apparaat afdankt, doe dit dan in overeenstemming met de lokale, provinciale en nationale voorschriften.

GARANTIE

Hartelijk bedankt dat u onze producten gebruikt. Ons bedrijf hanteert bepalingen zoals beschreven in onze "Algemene Voorwaarden", en geven u ondersteuning wanneer u een factuur kunt overleggen.

Wij verlenen 12 maanden garantie na aankoopdatum. In de garantieperiode is ons bedrijf verantwoordelijk voor onderdelen onder garantie in geval van materiaalfouten, fabricagefouten of kwaliteitsproblemen. Alleen bij correct gebruik en originele onderdelen.

De volgende zaken vallen niet onder de garantie:

- 1 Schade als gevolg van transport, installatie of verkeerde aansluitingen.
- 2 Component schade veroorzaakt door verkeerde elektrische-, gas- of water aansluiting.
- 3 Schade als gevolg van demontage of aanpassingen aan de originele machine, zonder toestemming.
- 4 Schade als gevolg van verkeerd gebruik, slechte reiniging of ondeskundig onderhoud.
- 5 Schade als gevolg van brand, instorting, blikseminslag, wateroverlast, spanningspieken, ongedierte en andere vergelijkbare gebeurtenissen.
- 6 Het niet lezen of volgen van de gebruikershandleiding.
- 7 Verbruiksonderdelen en aan slijtage onderhevige onderdelen.
- 8 Aangepaste factuur of ontbreken van een factuur.



WWW.MAXIMAHOLLAND.COM
INFO@MAXIMAHOLLAND.COM
+31 (0) 297 253 969

OFFICE & SHOWROOM:

NIJVERHEIDSWEG 19F
3641 RP MIJDRECHT
THE NETHERLANDS

**SPAREPART WAREHOUSE &
TECHNICAL SERVICE DEPARTMENT:**

NIJVERHEIDSWEG 23C
3641 RP MIJDRECHT
THE NETHERLANDS