

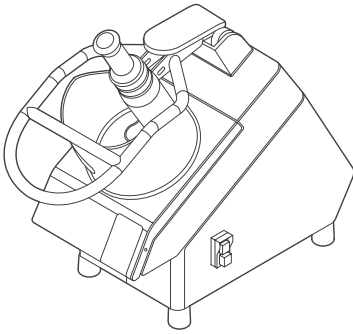

# USER MANUAL



## VEGETABLE CUTTER

MODEL: 09307000

READ THIS MANUAL CAREFULLY BEFORE USING

LEES DEZE HANDLEIDING AANDACHTIG DOOR VOOR GEBRUIK





**1. PREFACE .....6**  
 1.1 Introduction.....6  
 1.2 General information.....6  
 1.3 Warranty.....6

**2. PRODUCT INFORMATION .....7**  
 2.1 Intended use.....7  
 2.2 Specifications.....7  
 2.3 Features.....7

**3. TRANSPORT .....8**  
 3.1 Transport & handling .....8  
 3.2 Packaging.....8  
 3.3 Before use.....8

**4. INITIAL SET-UP .....8**  
 4.1 Wiring & connections.....8  
 4.2 Placement .....8

**5. OPERATION .....9**  
 5.1 How to use the appliance.....9  
 5.2 Cleaning.....9

**6. MAINTENANCE ..... 10**

**7. TROUBLESHOOTING ..... 10**

**8. STORAGE ..... 10**

**9. DISCARDING ..... 11**

**APPENDIX 1: FEATURES ..... 22**

**APPENDIX 2: CIRCUIT DIAGRAM ..... 24**

## SAFETY INSTRUCTIONS

- This appliance may only be used for its designed purpose. Neither the manufacturer nor the supplier are liable for damage caused by the incorrect use of this item.
- This is a commercial product that should only to be used by those who have read and fully understand this manual. It must not be used by children, or persons with reduced physical, sensory or mental capabilities without supervision.
- This device is intended for indoor use only.
- Keep the appliance and electrical plug away from water and other liquids. If either is exposed to a liquid, immediately disconnect the power supply and have the appliance checked by a certified technician. Not following these instructions may result in electric shock, or even death.
- Do not use the appliance after it has fallen or if is damaged in any way. Have it checked and repaired by a certified technician.
- Do not move the appliance while in operation and never move or carry the appliance by the power cord.
- Do not place or move the appliance on its side, upside-down or while tilted.
- Do not open the casing or try to repair the appliance yourself, unless instructed to by a Maxima technician. This may void the warranty, cause damage to the machine or result in a hazardous situation.
- Do not use any devices or accessories that are not supplied with the appliance or designed to work with it.
- Never put your hands or other body parts near the moving parts of the appliance while operational and always keep an eye on the appliance when in use.
- Do not insert objects in the casing or openings of the appliance.

- Avoid overloading the appliance.
- Keep all packaging away from children and dispose of packaging in accordance with local and national regulations.
- The electrical installation must comply with local regulations.
- Switch off the appliance before removing the power plug.
- Always disconnect the power supply when the appliance is not in use. To remove the plug from the socket, always pull the plug itself and not the cable.
- Do not touch the power plug with damp or wet hands.
- Keep the power cable away from the range of operation and do not cover the cable. Make sure the power cable does not come in contact with hot or sharp objects and keep it away from open flames.
- Note that while the plug is in the electrical socket, the appliance is connected to the electrical grid.

## SAFETY SYMBOLS



- Store product between 10-30°C
- Avoid placement in direct sunlight
- Product intended for indoor use
- Double electrical insulation: does not require grounding/earth connections
- Product disposal according to local waste regulations
- Product meets CE requirements

# 1. PREFACE

## 1.1 Introduction

Thank you for purchasing this product from Maxima. To ensure your own safety and to get the best out of your purchase, please read the instructions carefully before attempting to install or use this product. This manual should be available at all times and stored near the appliance.

All Maxima products are CE certified. Our products meet the legal requirements regarding health, safety and the environment, as set out by the European Commission. In addition, all products are thoroughly tested prior to shipment to ensure product quality and safety.

## 1.2 General information

For after sales support, please visit our Customer Service page at: [www.maxima.com/en/service](http://www.maxima.com/en/service). User manuals are available online and can be downloaded electronically from the product's page on our website. If the manual for your product is not available, please contact Customer Service. For more information, visit our website: [www.maxima.com](http://www.maxima.com)

## 1.3 Warranty

We offer a 12-month warranty from the date of purchase, as indicated on your purchase invoice. Under the warranty, we will deliver additional spare parts in case of: material defects, manufacturing defects or other quality issues.

The following is not covered by the warranty:

- Damage relating to the incorrect use of the product
- Damage relating to use of parts that were not part of the original machine
- Damage due to transport to another location after delivery, or incorrect installation and connection
- Component damage caused by incorrect electrical or water connection
- Damage as a result of disassembly and/or modification to the original machine without permission
- Damage as a result of misuse, poor cleaning or improper maintenance
- Damage as a result of fire, building collapse, lightning, flooding, power surges or vermin
- Failure to read or follow the user manual
- Consumables and parts prone to wear and tear
- An altered invoice or no invoice

## 2.1 Intended use

This appliance may only be used for the purpose for which it was designed and intended. The manufacturer and supplier are not liable for any damage caused by incorrect operation and improper use.

This is a commercial product that must only be used by a trained professional who has read and understands this manual. It must not be used by children or persons with reduced capabilities without supervision.

## 2.2 Specifications

MAXIMA VEGETABLE CUTTER						
Article Code	Dimensions (cm)	Weight (kg)	Input	Electrical Power (kW)	Speed (RPM)	Capacity (kg)
09307000	W28 x D65 xH55	27	230V / 50Hz / 1 Phase	0,75	350	60 - 450

## 3. TRANSPORT

### 3.1 Transport & handling

This appliance needs to be lifted by two or more people. Remember to always lift from the legs and not the back. Never try to lift or move objects beyond your capabilities. Ask for assistance or use the appropriate equipment, if necessary.

### 3.2 Packaging

Unpack and inspect your purchase immediately after receipt. If there are any latent defects or damage to the item, please contact your supplier immediately. Save all packaging materials in case the machine needs to be returned or inspected by the courier.

### 3.3 Before use

Remove any protective film from any surfaces and clean the appliance and accessories thoroughly before use (see section 6 on "Maintenance").

## 4. INITIAL SET-UP

### 4.1 Wiring & connections

If your machine is supplied with a factory fitted molded plug then you may plug the unit into a standard electrical outlet. Make sure that the voltage of the machine and the wall outlet are compatible.

If your machine is not supplied with a factory fitted molded plug then a certified electrician must be contracted to wire the unit to the power supply.

Please find the circuit diagram in Appendix 2.





### 4.2 Placement

The appliance must be positioned on a stable, flat surface. Choose a surface where there is no direct sunlight and is not close to a direct heat source, such as a cooker, oven or radiator.

When positioning the appliance, keep a distance of 10cm (4") between the appliance and walls, or other objects for ventilation and ease of use.

Position the appliance so that the plug is accessible at all times. Always plug the power cord into a compatible, grounded socket.

## 5.1 How to use the appliance

- Wash and peel vegetables/fruits as needed.
  - Select the appropriate cutting attachment based on your desired cut (slicing, dicing, shredding, etc.).
  - Plug in the vegetable cutter to a power source.
  - Press the green button, which is located on the side of the appliance, to start the appliance.
  - Raise the press handle and place the prepared vegetables/fruits into the arc and round inlet in accordance with their shapes.
  - Use the food pusher to guide the vegetables/fruits towards the blades.
-  Avoid putting too much pressure on the food pusher to prevent damage to the blades.
-  Never push food into the appliance by hands.
-  Do not use other objects, like a spoon or spatula; they can cause damage to the appliance.
-  To replace the blades, make sure that the power button is off and pull the plug out of the socket.
- Press the red button, which is located on the side of the appliance, to turn off the appliance.

## 5.2 Cleaning

- Regularly check and clean the appliance, its parts, and accessories.
- Always switch off and disconnect the power before any cleaning or maintenance.
- Open the top cover, remove the blade, and clean it. Remove all remaining food items completely to prevent the blades from shifting.
- Set the blade in place and close the top cover.
- Never use aggressive or abrasive cleaning agents. Do not use solvents or petroleum-based cleaning agents. Some cleaning agents may leave a harmful residue or cause damage to the machine. Use a mild, food-safe cleaning product instead.
- Do not use a scouring sponge or any sharp objects during cleaning as this may cause damage to the machine.
- Never hose down the machine or immerse it in water or any other liquid. Instead, wipe the exterior with a damp cloth. Do not use a steamer to clean the machine.
- Never let the power cable or power plug get wet.

## 6. MAINTENANCE

Check the mains plug and mains cable regularly for damage. Do not continue to use the appliance if it is damaged. Have the unit repaired by a certified electrical technician.

INTERVAL	ACTION	DESCRIPTION
Daily	Cleaning & disinfecting	Thoroughly clean appliance and accessories after every use with a soft cloth and food-safe detergent
Weekly	Surface cleaning	It's recommended to wipe the exterior of the appliance at least once a week
Every month	Check the blades	Inspect the blades for any signs of dullness, chips, or damage. Dull blades can affect the cutting performance. Replace the blades if necessary

## 7. TROUBLESHOOTING

PROBLEM	POSSIBLE CAUSE	POSSIBLE SOLUTION
The appliance does not work	The appliance is switched off	Switch on the appliance
	The emergency switch has been activated	Deactivate the emergency switch
	The power supply has been interrupted	Check the power supply, plug in power cable
Blades do not cut properly	The blades are dull	Replace the blades
Food is stuck or difficult to push through	The appliance is overloaded	Cut the food into smaller, manageable pieces
		Verify that the blades are clean and free from any residue that may impede the cutting process

## 8. STORAGE

Roll the power cable up and store it safely. Make sure the appliance is thoroughly cleaned before storing it away. Store in a cool, dry place.

When disposing of this appliance, please do so in compliance with local and national regulations. It's also important to dispose of any related materials correctly. This piece of equipment may contain packaging and accessories that have to be collected and disposed of separately. These should not be treated as unsorted municipal waste.

**Recycling:** By disposing of waste in the proper manner, you help avoid hazards in the environment that could be caused by improper treatment of waste.

**Packaging:** The packaging is made from materials to be disposed of through local recycling facilities.

**Batteries:** If the machine contains a battery, these may contain toxic substances and are a hazard to the environment. Please dispose of used or rechargeable batteries responsibly through a local collection point.

**Electronics:** If this appliance contains electronic parts, please dispose of electrical waste at a recycling collection point for electronic equipment.



## INHOUDSOPGAVE

<b>1. VOORWOORD</b> .....	<b>16</b>
1.1 Inleiding .....	16
1.2 Algemene informatie .....	16
1.3 Garantie .....	16
<b>2. PRODUCTINFORMATIE</b> .....	<b>17</b>
2.1 Beoogd gebruik .....	17
2.2 Specificaties .....	17
2.3 Functies .....	17
<b>3. VERVOER</b> .....	<b>18</b>
3.1 Transport .....	18
3.2 Verpakking .....	18
3.3 Voor gebruik .....	18
<b>4. INITIËLE SETUP</b> .....	<b>18</b>
4.1 Bedrading & aansluitingen .....	18
4.2 Plaatsing .....	18
<b>5. WERKING</b> .....	<b>19</b>
5.1 Hoe het apparaat te gebruiken .....	19
5.2 Reiniging .....	19
<b>6. ONDERHOUD</b> .....	<b>20</b>
<b>7. STORINGEN</b> .....	<b>20</b>
<b>8. OPSLAG</b> .....	<b>20</b>
<b>9. AFDANKEN</b> .....	<b>21</b>
<b>BIJLAGE 1. KARAKTERISTIEKEN</b> .....	<b>22</b>
<b>BIJLAGE 2. SCHAKELSCHEMA</b> .....	<b>24</b>

NL

## VEILIGHEIDSINSTRUCTIES

- Dit apparaat mag alleen worden gebruikt waarvoor het is ontworpen. Noch de fabrikant, noch de leverancier zijn aansprakelijk voor schade veroorzaakt door onjuist gebruik van dit artikel.
- Dit is een commercieel product en mag alleen worden gebruikt door personen die deze handleiding hebben gelezen en volledig hebben begrepen. Kinderen of personen met verminderde fysieke, zintuiglijke of mentale vermogens moeten dit onder toezicht gebruiken.
- Dit apparaat is uitsluitend bedoeld voor gebruik binnenshuis.
- Houd het apparaat en de stekker uit de buurt van water en andere vloeistoffen. Als één van beide wordt blootgesteld aan een vloeistof, koppel dan onmiddellijk de stroomtoevoer los en laat het apparaat nakijken door een gecertificeerde technicus. Het niet opvolgen van deze instructies kan elektrische schokken of zelfs de dood tot gevolg hebben.
- Gebruik het apparaat niet nadat het is gevallen of op enigerlei wijze is beschadigd. Laat het nakijken en repareren door een gecertificeerde monteur.
- Verplaats het apparaat niet terwijl het in werking is en verplaats of draag het apparaat nooit aan het netsnoer.
- Plaats of verplaats het apparaat niet op zijn kant, ondersteboven of gekanteld.
- Open de behuizing niet en probeer het apparaat niet zelf te repareren, tenzij een monteur van Maxima dit aangeeft. Hierdoor kan de garantie komen te vervallen, schade aan de machine of een gevaarlijke situatie ontstaan.
- Gebruik geen apparaten of accessoires die niet bij het apparaat zijn geleverd of zijn ontworpen om ermee te werken.
- Plaats uw handen of andere lichaamsdelen nooit in de buurt van de bewegende delen van het apparaat terwijl het in werking is en houd het apparaat altijd in de gaten wanneer het in gebruik is.
- Steek geen voorwerpen in de behuizing of openingen van het apparaat.

- Houd alle verpakkingen uit de buurt van kinderen en voer de verpakking af in overeenstemming met de lokale en nationale voorschriften.
- Voorkom overbelasting van het apparaat.
- De elektrische installatie moet voldoen aan de plaatselijke voorschriften.
- Schakel het apparaat uit voordat u de stekker uit het stopcontact haalt.
- Haal altijd de stekker uit het stopcontact als het apparaat niet in gebruik is. Om de stekker uit het stopcontact te halen, moet u altijd aan de stekker zelf trekken en niet aan de kabel.
- Raak de stekker niet aan met vochtige of natte handen.
- Houd het netsnoer uit de buurt van het werkbereik en dek het snoer niet af. Zorg ervoor dat het netsnoer niet in contact komt met hete of scherpe voorwerpen en houd het uit de buurt van open vuur.
- Houd er rekening mee dat terwijl de stekker in het stopcontact zit, het apparaat is aangesloten op het elektriciteitsnet.

## VEILIGHEIDSSYMBOLEN



- Product bewaren tussen 10-30°C
- Vermijd plaatsing in direct zonlicht
- Product bedoeld voor gebruik binnenshuis
- Dubbele elektrische isolatie: geen aarding/aarde-aansluitingen nodig
- Afvoer van het product in overeenstemming met de plaatselijke afvalvoorschriften
- Product voldoet aan de CE-vereisten

# 1. VOORWOORD

## 1.1 Inleiding

Bedankt voor het aanschaffen van dit product van Maxima. Om uw eigen veiligheid te garanderen en het beste uit uw aankoop te halen, dient u de instructies zorgvuldig te lezen voordat u probeert dit product te installeren of te gebruiken. Deze handleiding moet te allen tijde beschikbaar zijn en in de buurt van het apparaat worden bewaard.

Alle Maxima producten zijn CE gecertificeerd. Hierdoor voldoen onze producten aan de wettelijke eisen op het gebied van gezondheid, veiligheid en milieu, zoals gesteld door de Europese Commissie. Bovendien worden alle producten voorafgaand aan verzending grondig getest om de productkwaliteit en veiligheid te garanderen.

## 1.2 Algemene informatie

Bezoek voor ondersteuning na aankoop onze Customer Service pagina op: <https://maxima.com/nl/klantenservice>. Gebruikershandleidingen zijn online beschikbaar en kunnen elektronisch worden gedownload van de productpagina op onze website. Als de handleiding van uw product niet beschikbaar is, neem dan contact op met de klantenservice. Bezoek onze website voor meer informatie: [www.maxima.com](http://www.maxima.com)

## 1.3 Garantie

Wij bieden een garantie van 12 maanden vanaf de aankoopdatum, zoals aangegeven op uw aankoopfactuur. Onder de garantie leveren we extra reserveonderdelen in het geval van: materiaalfouten, fabricagefouten of andere kwaliteitsproblemen.

Het volgende valt niet onder de garantie:

- Schade in verband met verkeerd gebruik van het product
- Schade in verband met het gebruik van onderdelen die geen deel uitmaken van de originele machine
- Schade door transport naar een andere locatie na levering, of verkeerde installatie en aansluiting
- Schade aan onderdelen veroorzaakt door onjuiste elektrische of wateraansluiting
- Schade als gevolg van demontage en/of wijzigingen aan de originele machine zonder toestemming
- Schade als gevolg van verkeerd gebruik, slechte reiniging of onjuist onderhoud
- Schade als gevolg van brand, instorting van gebouwen, bliksem, overstroming, stroompieken of ongedierte
- Het niet lezen of volgen van de gebruikershandleiding
- Verbruiksartikelen en onderdelen die onderhevig zijn aan slijtage
- Een gewijzigde factuur of geen factuur

## 2. PRODUCTINFORMATIE

### 2.1 Beoogd gebruik

Dit apparaat mag alleen worden gebruikt voor het doel waarvoor het is ontworpen en bedoeld. De fabrikant en leverancier zijn niet aansprakelijk voor eventuele schade veroorzaakt door onjuiste bediening en oneigenlijk gebruik.

Dit is een commercieel product en mag alleen worden gebruikt door een opgeleide professional die deze handleiding heeft gelezen en begrepen. Kinderen of personen met verminderde fysieke, zintuiglijke of mentale vermogens moeten dit onder toezicht gebruiken.

### 2.2 Specificaties

MAXIMA VEGETABLE CUTTER						
Article Code	Dimensions (cm)	Weight (kg)	Input	Electrical Power (kW)	Speed (RPM)	Capacity (kg)
09307000	B28 x D65 x H55	27	230V / 50Hz / 1 Phase	0,75	350	60 - 450

### 2.3 Functies

De producten van Maxima bieden een breed scala aan functies. Meer hierover leest u in Bijlage 1.

NL

## 3. VERVOER

### 3.1 Transport

Dit apparaat moet door twee of meer personen worden opgetild. Denk eraan om altijd vanuit je benen te tillen en niet vanuit je rug. Probeer nooit voorwerpen op te tillen of te verplaatsen die uw capaciteit te boven gaan. Vraag om hulp of gebruik indien nodig de juiste apparatuur.

### 3.2 Verpakking

Pak uw aankoop uit en controleer deze direct na ontvangst. Als er verborgen gebreken of schade aan het artikel zijn, neem dan onmiddellijk contact op met uw leverancier. Bewaar al het verpakkingsmateriaal voor het geval de machine moet worden geretourneerd of door de koerier moet worden gecontroleerd.

### 3.3 Voor gebruik

Verwijder eventuele beschermfolie van alle oppervlakken en reinig het apparaat en de accessoires grondig voor gebruik (zie het hoofdstuk 6 "Onderhoud").

## 4. INITIËLE SETUP

### 4.1 Bedrading & aansluitingen

Als uw machine is geleverd met een in de fabriek gemonteerde gegoten stekker, kunt u de unit aansluiten op een standaard stopcontact. Zorg ervoor dat de spanning van de machine en het stopcontact geschikt zijn.

Als uw machine niet is geleverd met een in de fabriek gemonteerde gegoten stekker, moet een gecertificeerde elektricien worden gecontracteerd om de unit op de voeding aan te sluiten.

Het schakelschema vindt u in Bijlage 2.

### 4.2 Plaatsing



Het apparaat moet op een vlakke en stabiele ondergrond worden geplaatst. Kies een oppervlak waar het apparaat niet wordt blootgesteld aan direct zonlicht en niet in de buurt staat van een directe warmtebron, zoals een koker, oven of radiator.

Houd bij het plaatsen van het apparaat een afstand van 10 cm (4 inch) tussen het apparaat en de muren of andere objecten voor ventilatie en gebruiksgemak.

Plaats het apparaat zo dat de stekker altijd bereikbaar is. Steek de stekker altijd in een geschikt, geaard stopcontact.

## 5. WERKING

### 5.1 Hoe het apparaat te gebruiken

- Was en schil groenten/fruit indien nodig.
  - Selecteer het juiste snijhulpstuk op basis van de gewenste snit (snijden, in blokjes snijden, versnipperen, enz.).
  - Steek de stekker van de groentesnijder in het stopcontact.
  - Druk op de groene knop aan de zijkant van het apparaat om het apparaat te starten.
  - Til de pershendel op en plaats de voorbereide groenten/fruit in de boog en ronde inlaat overeenkomstig hun vorm.
  - Gebruik de voedselduwer om de groenten/fruit naar de messen te leiden.
-  Oefen niet te veel druk uit op de voedselduwer om schade aan de messen te voorkomen.
-  Duw het voedsel nooit met de handen in het apparaat.
-  Gebruik geen andere voorwerpen, zoals een lepel of spatel; deze kunnen het apparaat beschadigen.
-  Om de messen te vervangen, zorgt u dat de aan/uit-knop uit staat en trekt u de stekker uit het stopcontact.
- Druk op de rode knop aan de zijkant van het apparaat om het apparaat uit te schakelen.

### 5.2 Reiniging

- Controleer en reinig het apparaat, de onderdelen en accessoires regelmatig.
- Schakel het apparaat altijd uit en haal de stekker uit het stopcontact voordat u het gaat schoonmaken of onderhouden.
- Open de bovenklep, verwijder het mes en maak het schoon. Verwijder al het overgebleven voedsel volledig om te voorkomen dat de messen verschuiven.
- Plaats het mes op zijn plaats en sluit de bovenkap.
- Gebruik nooit agressieve of schurende schoonmaakmiddelen. Gebruik geen oplosmiddelen of reinigingsmiddelen op basis van petroleum. Sommige reinigingsmiddelen kunnen een schadelijk residu achterlaten of het apparaat beschadigen. Gebruik in plaats daarvan een mild, voedselveilig schoonmaakmiddel.
- Gebruik geen schuurspons of scherpe voorwerpen tijdens het schoonmaken, want hierdoor kan het apparaat beschadigd raken.
- Spuit het apparaat nooit af en dompel het nooit onder in water of een andere vloeistof. Veeg in plaats daarvan de buitenkant af met een vochtige doek. Gebruik geen stomer om het apparaat schoon te maken.
- Laat het netsnoer of de stekker nooit nat worden.

## 6. ONDERHOUD

Controleer regelmatig de stekker en het netsnoer op beschadigingen. Als een van beide beschadigd is, gebruik het apparaat dan niet. Laat het in plaats daarvan repareren door een gecertificeerde elektrotechnicus.

INTERVAL	ACTIE	BESCHRIJVING
Daily	Reiniging & ontsmetting	Reinig het apparaat en de accessoires na elk gebruik grondig met een zachte doek en een voedselveilig reinigingsmiddel
Wekelijks	Schoonmaken van het oppervlak	Het wordt aanbevolen om de buitenkant van het apparaat minstens één keer per week schoon te vegen
Elke maand	Controleer de bladen	Controleer de messen op tekenen van dofheid, spaanders of beschadiging. Dofte bladen kunnen de snijprestaties beïnvloeden. Vervang de messen indien nodig

## 7. STORINGEN

PROBLEEM	MOGELIJKE OORZAAK	MOGELIJKE OPLOSSING
Het apparaat werkt niet	Het apparaat is uitgeschakeld	Schakel het apparaat in
	De noodschakelaar is geactiveerd	Deactiveer de noodschakelaar
	De stroomtoevoer is onderbroken	Controleer de stroomvoorziening, sluit de stroomkabel aan
Bladen snijden niet goed	De bladen zijn bot	Vervang de bladen
Het voedsel zit vast of is moeilijk door te duwen	Het apparaat is overbelast	Snijd het voedsel in kleinere, hanteerbare stukken
		Controleer of de messen schoon zijn en geen resten achterlaten die het snijproces kunnen belemmeren

## 8. OPSLAG

Rol het netsnoer op en berg het veilig op. Zorg ervoor dat het apparaat grondig is schoongemaakt voordat u het opbergt. Bewaar in een koele, droge plaats.

## 9. AFDANKEN

Als u dit apparaat weggooit, doe dit dan in overeenstemming met de lokale en nationale voorschriften. Het is ook belangrijk om alle gerelateerde materialen op de juiste manier af te voeren. Dit apparaat kan verpakkingen en accessoires bevatten die apart moeten worden ingezameld en afgevoerd. Deze mogen niet worden behandeld als ongesorteerd gemeentelijk afval.

**Recycling:** Door afval op de juiste manier af te voeren, helpt u gevaren in het milieu te voorkomen die kunnen worden veroorzaakt door een onjuiste verwerking van afval.

**Verpakking:** De verpakking is gemaakt van materialen die via plaatselijke recyclingfaciliteiten moeten worden afgevoerd.

**Batterijen:** Als de machine een accu bevat, kunnen deze giftige stoffen bevatten en zijn ze een gevaar voor het milieu. Voer gebruikte of oplaadbare batterijen op verantwoorde wijze af via een plaatselijk inzamelpunt.

**Elektronica:** Als dit apparaat elektronische onderdelen bevat, dient u het elektrische afval naar een inzamelpunt voor recycling van elektronische apparatuur te brengen.

NL

## APPENDIX 1: FEATURES

Features - Model: 09307000

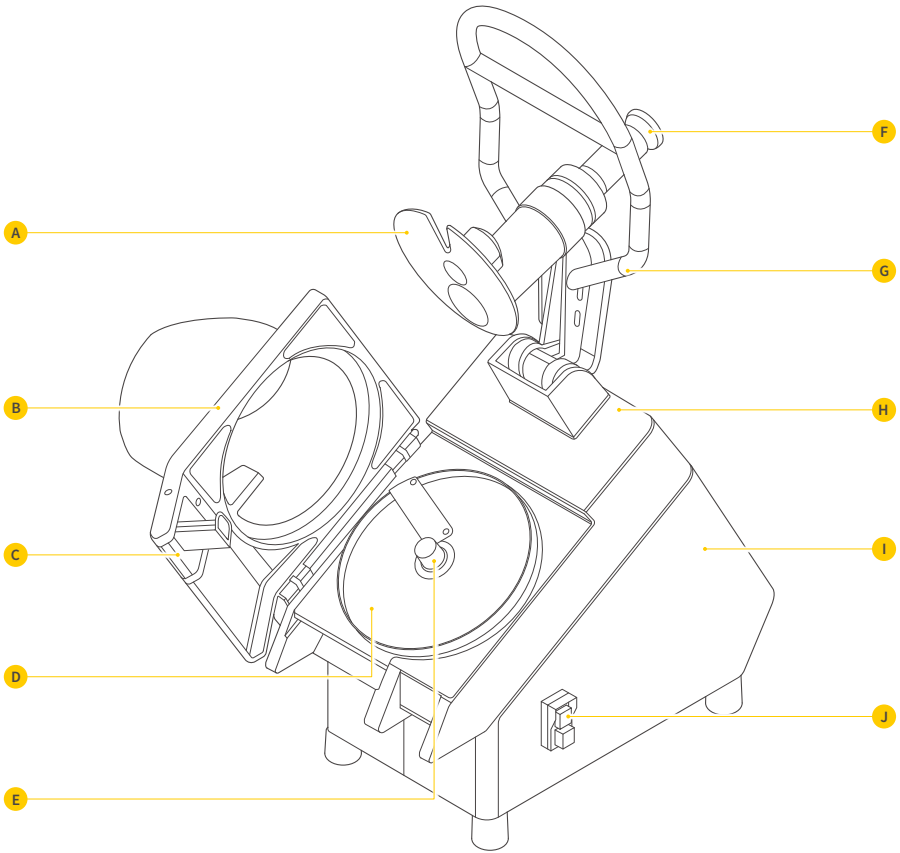

- A Pressure plate
- B Upper cover
- C Upper cover cross clip
- D Blade
- E Blade gland nut

- F Feeding rod
- G Press handle
- H Aluminium housing
- I Stainless steel case
- J Switch

## APPENDIX 1: FEATURES

### Model 09307000: Package include

SPECIAL SLICER  
1,5MM

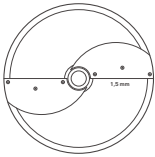

09307005

SPECIAL SLICER  
3MM

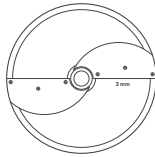

09307006

SPECIAL SLICER  
5MM

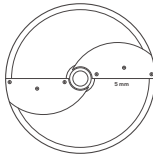

09307007

STANDARD GRATER  
5MM

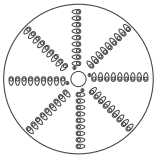

09307009

STANDARD GRATER  
3MM

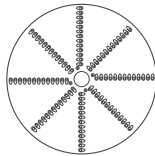

09307008

### Model 09307000: Additional accessories

SPECIAL SLICER  
6MM

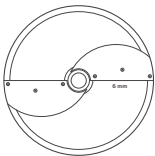

09307010

SPECIAL SLICER  
10MM

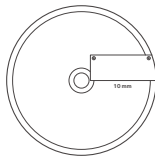

09307011

DICING GRID  
6X6MM

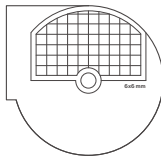

09307012

DICING GRID  
10X10MM

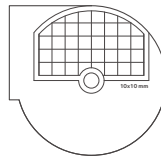

09307013

JULIENNE SLICER  
4MM

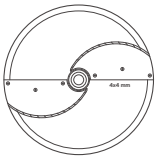

09307014

JULIENNE SLICER  
6MM

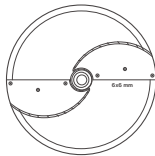

09307015

JULIENNE SLICER  
8MM

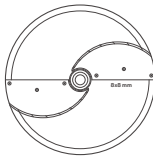

09307016

## APPENDIX 2: CIRCUIT DIAGRAM

### Circuit diagram - Model: 09307000

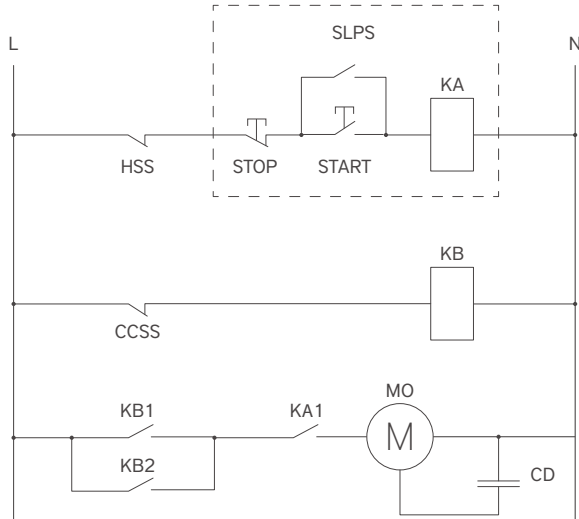

No.	Description
HSS	Handlebar safety switch
CCSS	Cover clamp safety switch
SLPS	Self-locking push switch
MO	Single phase motor
CD	Starting capacitor





**TECHNICAL DEPARTMENT & WAREHOUSE**

NIJVERHEIDSWEG 23A/D - 3641 RP MIJDRECHT - THE NETHERLANDS

☎ +31 (0) 297 253 969

✉ [TECHNICAL@MAXIMA.COM](mailto:TECHNICAL@MAXIMA.COM)